

german
brand
award
20
special

SEVERIN

Friends for Life

2022

FR

by SEVERIN

severin.com

a hundred
and thirty
years

**130 ans.
Friends for Life.**

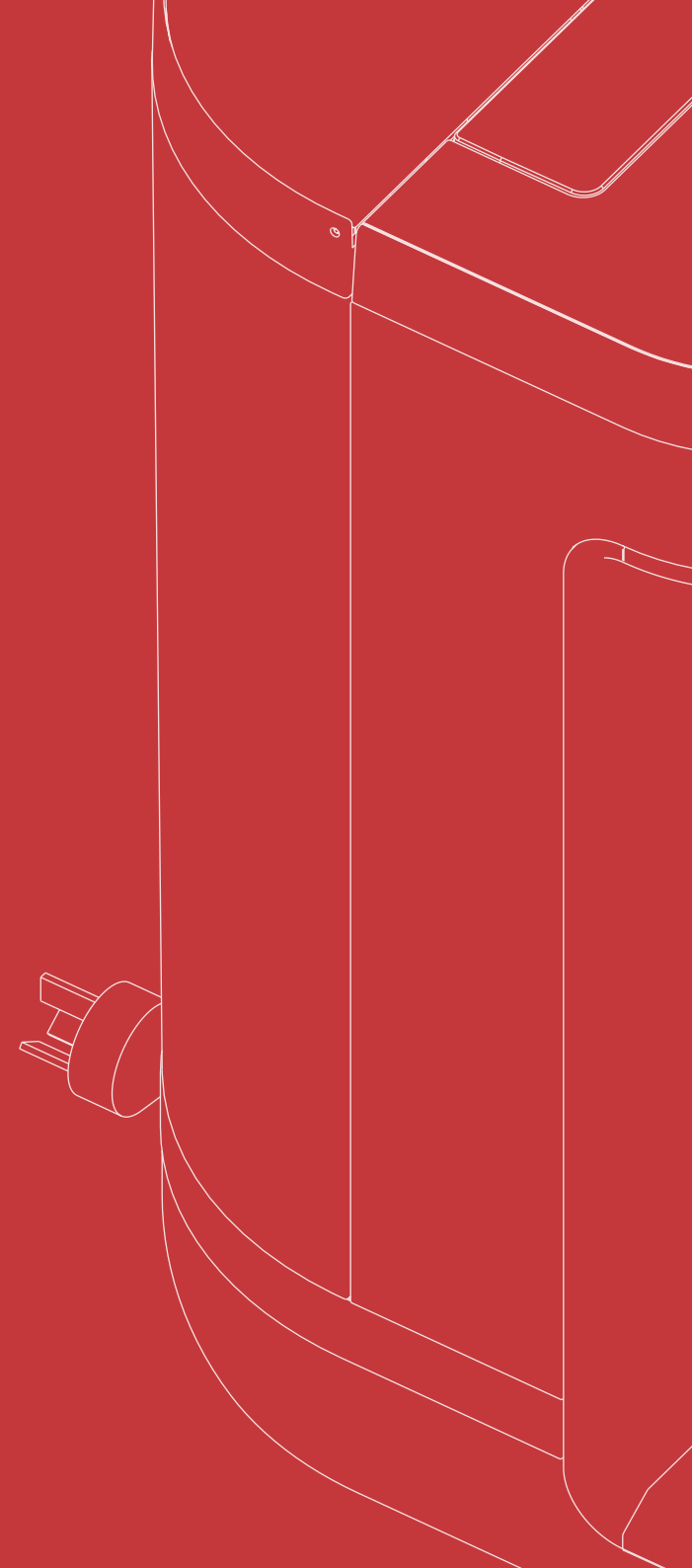

Contenu

- 04** Histoire de la marque.
- 06** La promesse de performance de SEVERIN.
- 08** Les catégories-phares SEVERIN.
- 10** **INNOVATION :**
Technologie de chauffe.
Boissons chaudes.
Entretien des sols.
- 16** **Produits-phares :**
eBBQ & Funfood.
Café & Thé.
Fours à micro-ondes.
Cuisine.
Entretien des sols.
Le froid.
- 40** **Penser et agir pour le développement durable.**
- 42** **Nous sommes prêts pour l'avenir.**
- 44** **De Sundern à destination du monde entier.**
- 46** **Des idées fraîches pour le point de vente.**
- 48** **Système de support pour les contenus et les données.**
- 50** **Une communication convaincante à destination des consommateurs.**



BIENVENUE DANS NOTRE ANNÉE ANNIVERSAIRE.

Chers partenaires et amis,

Je suis très heureux de l'intérêt que vous nous portez ainsi qu'à notre toute nouvelle plaquette anniversaire. Pour tenir compte du succès croissant du numérique, il nous paraît utile de vous raconter dans les pages qui suivent l'histoire du groupe SEVERIN et ses efforts constants en matière d'innovation, alors que nous fêtons cette année le 130e anniversaire de notre entreprise. Nous souhaitons aussi vous montrer de quelle manière nous ferons évoluer notre marque à l'avenir.

Les consommatrices et les consommateurs d'aujourd'hui n'achètent plus des produits simplement parce qu'ils existent. D'une part parce que les prix et les commentaires des clients sont consultables en quelques secondes sur internet et d'autre part parce que la pandémie a changé durablement notre perception des choses et nos habitudes. Nous avons nettement adopté un autre rapport au temps, nous voulons passer davantage de temps chez nous, le plus simplement et le plus confortablement possible. Nous sommes même prêts à dépenser plus d'argent pour cela - il faut parfois savoir se faire plaisir. C'est donc le moment parfait pour des produits bien pensés, attractifs, qui procurent une expérience gustative de tout premier ordre, qui font gagner du temps et qui sont particulièrement pratiques à utiliser. Nous misons résolument sur l'excellence du design et sur l'utilité clairement identifiable des nouveaux produits que nous mettons en avant. Pour que nous puissions encore être pendant 130 autres années des « amis pour la vie » de shoppers, d'acheteurs en ligne et de gourmets.

Je vous souhaite une bonne lecture, vous ne manquerez pas d'être étonné.

Christian Strebl
CEO – porte-parole de la direction

Histoire de la marque.



Notre marque est depuis 130 ans synonyme de fiabilité et d'inventivité. Nous aimons ce que nous faisons et travaillons pour surprendre à chaque fois nos clients avec de nouveaux produits et de nouvelles idées.

a hundred
and thirty
years



SEVERIN a 130 ans - rétrospective et perspectives.

1892. Nous sommes à l'époque de la création de notre entreprise. En Amérique, des entreprises comme General Electric, Coca Cola et Gillette voient le jour. Le football devient de plus en plus populaire, des clubs tels que Liverpool FC et Hertha BSC sont créés. Les Berlinoises dansent la polka aux accents de grands succès populaires, la femme moderne s'abrite sous une ombrelle assortie à sa robe des grands jours et l'homme élégant porte la moustache et un haut-de-forme.

C'est aussi l'année durant laquelle Anton Severin s'installe à Sundern, une petite ville en plein essor dans la région du Sauerland, où il crée sa propre entreprise artisanale avec une petite forge. La prochaine étape de l'évolution ne tarde pas à suivre dans les années 1920 : le commerçant plein d'idées s'engage avec son fils dans la fabrication de tringles à rideaux et de plats à tarte. Après la Seconde Guerre mondiale, les appareils deviennent électriques et l'entreprise continue de se développer. Aujourd'hui, SEVERIN est l'une des marques allemandes d'électroménager les plus connues qui compte des clients satisfaits dans le monde entier. L'ambition des fondateurs, produire des appareils ménagers de la meilleure qualité, au sommet de la technique et pourtant abordables, est aujourd'hui encore le principe directeur de l'entreprise prospère.

L'année anniversaire 2022 est placée sous le signe du changement et de l'innovation - les générations montantes ne sont pas appelées par hasard « Digital Natives ». Afin de rester, demain et après-demain, à la hauteur des nouvelles exigences, SEVERIN mise dès aujourd'hui sur une numérisation continue de tous ses processus et se concentre encore plus sur le développement durable. Une chose est sûre : l'entreprise SEVERIN continuera d'être fidèle à la recette qui a fait son succès : ce triangle magique formé par l'utilité pour le client, la simplicité d'utilisation et une forte pertinence. Nous le garantissons !

SEVERIN – Friends for Life since 1892

La promesse de performance de SEVERIN.

La marque de confiance des consommateurs !

SEVERIN n'est pas seulement l'un des plus grands fabricants allemands d'électroménager, SEVERIN est aussi une marque de tradition forte, synonyme de produits fiables, durables et innovants avec de forts avantages. Grâce à notre travail systématique sur la marque et à la proximité que nous entretenons avec nos collaborateurs, nos clients, nos revendeurs et nos partenaires, nous sommes de vrais « amis pour la vie » pour de nombreuses personnes.

La marque SEVERIN est ancrée dans les esprits des consommateurs. Ils la recommandent volontiers et elle est très appréciée au plan national et international. En profitent à leur tour nos partenaires commerciaux, car les clients finaux identifient rapidement le nom SEVERIN et l'associent spontanément à une qualité élevée et à une valeur ajoutée perceptible à des prix équitables. On nous fait confiance. Pour qu'il en soit encore ainsi à l'avenir, nous développons sans cesse des produits innovants et des idées primées par des jurys spécialisés qui donnent encore un peu plus d'éclat à notre marque.



Jun 19



SEVERIN

Sept. 19



Présentation de plus de 40 nouveaux produits

SEVERIN

Fév. 20



SEVO

Mai 20



reddot winner 2020
Nouveau lancement
du site web

SPUMA

Jun 20

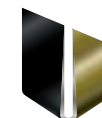

german
brand
award
20
special

SEVERIN



Sept. 20



GERMAN
DESIGN
AWARD
SPECIAL
2021

SEVO

Déc. 20

Lancement de l'« **Innovation Roadmap** » avec une compétence dans les domaines des boissons chaudes et de la technologie de chauffe

SEVERIN

Fév. 21



SEVO
SMART CONTROL

Mai 21



GERMAN
INNOVATION
AWARD '21
WINNER

SEVO
SMART CONTROL

Pour 22



GERMAN
DESIGN
AWARD
SPECIAL
2022

FILKA

Les catégories-phares SEVERIN.

Les saveurs ultimes du café et du thé, de la cafetière avec broyeur intégré à la bouilloire eau & thé, en passant par la cafetière filtre.

eBBQ & FUNFOOD



Fini le transport de lourdes bouteilles de gaz ou de sacs de charbon de bois ! Branchez le barbecue et en avant les grillades : les eBBQ électriques de SEVERIN, c'est le plaisir des grillades sans gaz ni charbon. En cuisine ou dans le jardin.



CAFÉ & THÉ

FOURS À MICRO-ONDES



Chaque foyer ou presque possède aujourd'hui un four à micro-ondes car ces appareils polyvalents permettent de réaliser des économies notables de temps et d'argent. La petite cavité est vite chauffée et remplace de plus en plus souvent le grand four.

CUISINE



Cuisiner est une activité diversifiée et créative – comme nos produits. Nos accessoires de cuisine vous accompagnent du petit-déjeuner jusqu'à l'infusion du soir, vous pouvez compter sur eux partout, tout au long de la journée.

Les appareils de nettoyage sont utilisés au quotidien, il faudrait donc qu'ils soient agréables au toucher et faciles à utiliser. Les produits SEVERIN sont par ailleurs légers et faciles à ranger. Grâce à leur technique innovante, les poussières gênantes et les bruits d'aspiration appartiennent désormais au passé.



ENTRETIEN DES SOLS

LE FROID



Notre gamme de produits est presque aussi vaste que les besoins de nos clients. Des combinés réfrigérateurs-congélateurs, très tendance avec leurs couleurs vives, aux réfrigérateurs inox prestigieux, nous proposons le produit qui convient à chaque cuisine et chaque besoin.

INNOVATION: Technologie de chauffe.

Faire des grillades avec une commande active via une application.



SEVO
SMART CONTROL 

L'AVENIR DU BARBECUE ÉLECTRIQUE.

Le **SEVO** SMART CONTROL est une combinaison parfaite entre la haute technologie et la véritable passion du barbecue. Le pilotage grâce à l'application SEVERIN et la résistance à 3 zones rendent les grillades plus facile que jamais ! Cuisinez un steak, un porc braisé, une pizza ou même des plats les plus complexes ! Grâce au barbecue connecté SEVERIN vous accédez à des recettes et des instructions étape par étape. L'expérience est donc aussi plaisante que les résultats. Une réelle valeur ajoutée pour votre point de vente.

[PG 8138 | PG 8139]



**500 °C - SANS AUCUN
COMPROMIS !**



**GERMAN
INNOVATION
AWARD '21
WINNER**



INNOVATION: Boissons chaudes.

La première cafetière filtre entièrement automatique pour une tasse, ou une verseuse.

« Cup Control » entièrement automatique : FILKA puise toujours le volume d'eau exactement nécessaire à la préparation de la quantité de café souhaitée.



Avec la température optimale d'infusion (jusqu'à 96 °C) et la fonction de pré-infusion des grains fraîchement moulus, vous pourrez vous préparer un café chaud et corsé.

Avec filtre permanent lavable comme alternative au filtre papier classique.

FILKA peut tout faire grâce à sa flexibilité 5 en 1 innovante et à un emplacement pour tasses adaptable individuellement : verseuse en verre et isotherme, petite tasse, mug ou mug isotherme tout est possible



FILKA

CAFETIÈRE FILTRE ENTIÈREMENT AUTOMATIQUE

La manière moderne de préparer un café filtre. Corsé et aromatique ou léger et digeste, FILKA prépare du café noir sans fioritures - de manière entièrement automatique. Le réservoir d'eau amovible est plus facile à remplir et à nettoyer. [KA 4850 | KA 4851]

Du café tout simplement!

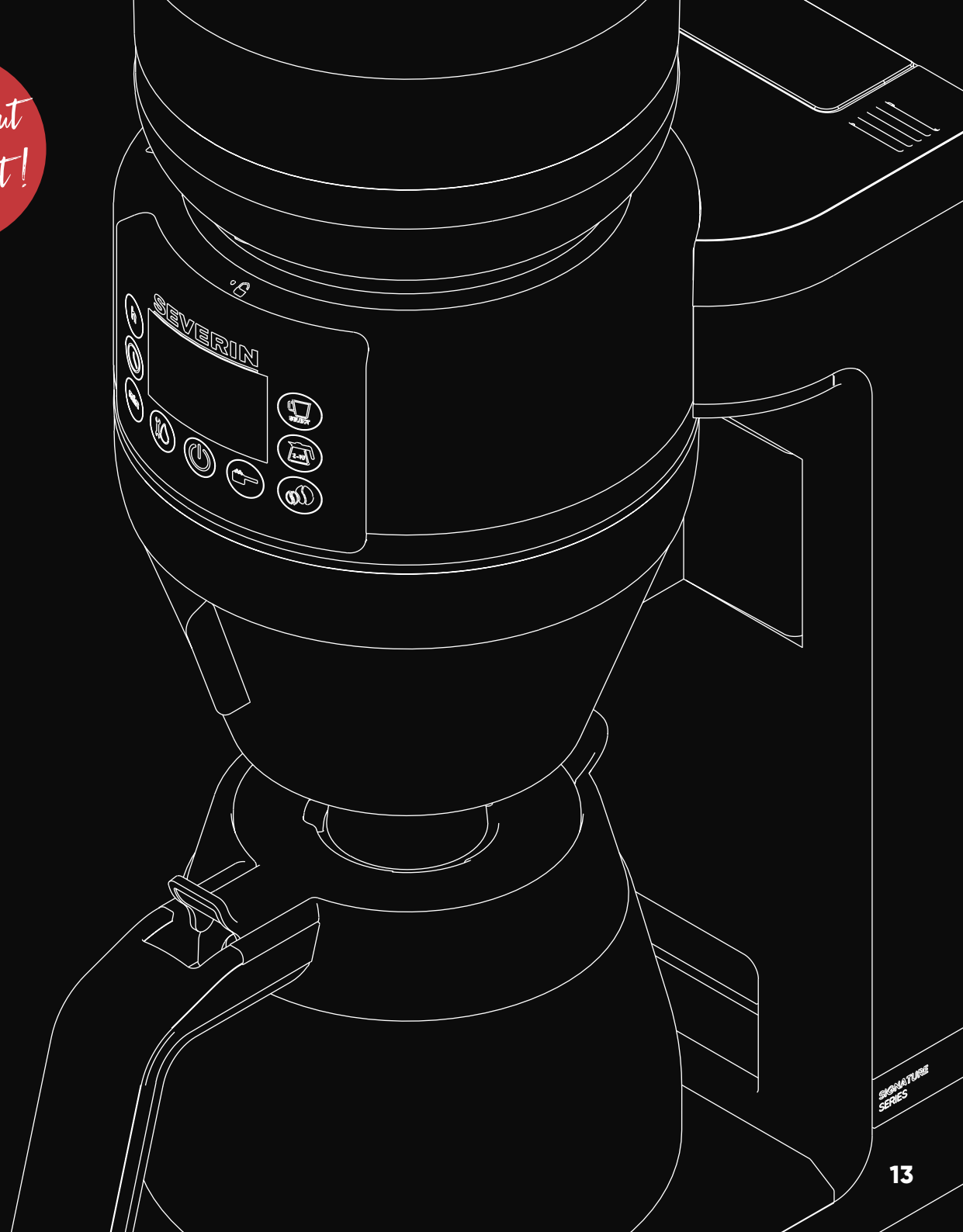

SIGNATURE SERIES

INNOVATION: Entretien des sols.

Le premier aspirateur sans fil avec sac à poussière.

Avec ou
sans sac

SEPURO PRO

ASPIRATEUR BALAI ET MAIN SANS FIL 2 EN 1

Flexible sans cordon d'alimentation : passer l'aspirateur n'a jamais été aussi simple et aussi rapide : Avec l'aspirateur à main et balai de la gamme premium SEPURO PRO, appréciez la liberté que procure un aspirateur sans fil avec un moteur numérique de 450 Watts et une puissance d'aspiration jusqu'à 24 kPa. – idéal pour un nettoyage rapide, flexible et rigoureux. Pour nettoyer les escaliers, sous le lit ou le sofa, votre SEPURO vous accompagne partout.

Qui plus est, vous avez le choix : préférez-vous la variante traditionnelle sans sac ou avez-vous toujours déploré l'absence d'alternative au pour vider le réservoir ? Nous avons maintenant la solution : grâce à la technologie innovante de sac à poussière, plus aucune saleté ne parvient dans l'environnement. [HV 7187 | HV 7186]

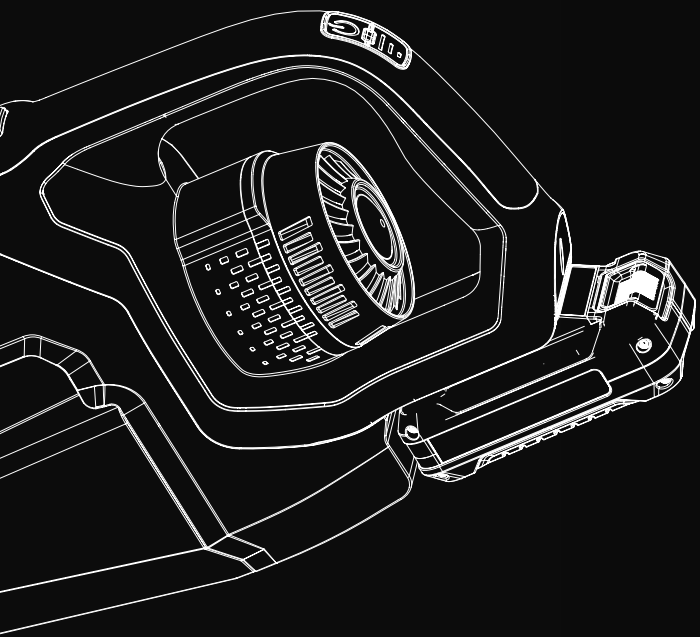

Au choix avec technologie de sac à poussière pour une propreté hygiénique ou en version traditionnelle sans sac.



Technologie Einhell 3.0 Ah Power X-Change pour une autonomie de batterie de plus de 60 minutes*.



Le système Quick-Charge innovant recharge la batterie en moins d'une heure.



Puissant moteur numérique de 450 W et puissance d'aspiration jusqu'à 24 kPa.

10 YEAR WARRANTY
ON DIGITAL MOTOR

*s'applique uniquement au mode Eco

Produits-phares : eBBQ & Funfood.

BoostZone – 500°C pour une saisie parfaite.
La pleine puissance de la technologie de double
résistance.



Visibilité de la température optimal
grâce à l'affichage numérique
OLED (80–500 °C) & à la sonde
thermique (10–300 °C).



SENOA DIGITALBOOST

La série **SENOA** avec BoostZone intégrée permet de saisir parfaitement la viande. Avec sa puissance de chauffe allant jusqu'à 500°C, et à sa sonde thermique les cuissons seront toujours idéales. Sa structure bien étudié et la qualité des matériaux utilisés font du eBBQ **SENOA** un allié de taille que ce soit dans un jardin, une cuisine ou sur un balcon. [PG 8114 | PG 8118]



Produits-phares : **eBBQ & Funfood.**



COMBINÉ FONDUE ET CRÊPES

Pour de délicieux moments : fondues savoureuses et crêpes sucrées. Le caquelon en acier inoxydable permet la préparation de la fondue savoyarde, au chocolat, au vin ou pour la classique fondue bourguignonne. La plaque de cuisson supplémentaire est idéal pour la confection de délicieuses crêpes pour le dessert. [FO 2471]

COMBINÉ RACLETTE ET FONDUE

Raclette ou Fondue ? Un régal sans compromis.

Appareil combiné pratique 2 en 1 pour raclette et fondue ; un seul appareil pour régaler 8 personnes de multiples façons. [RG 2348]

Avec pierre naturelle de cuisson (Ø env. 13 cm) pour maintenir les aliments au chaud et résistances cuire en douceur le poisson et les légumes.



Parfait pour des fondues au chocolat et des fondues savoyardes.

Deux éléments chauffants séparés pour la fonction raclette et fondue.

Produits-phares : **Café & Thé.**

*Comme infusé
à la main !*



Le système de filtration THERMOTRONIC:
assure une température de percolation
idéale (entre 92°C et 96°C) pour un plaisir
de café parfait

CAFÉ SAVOUREUX ET AROMATIQUE COMME INFUSÉ À LA MAIN.

CAFETIÈRE FILTRE « CAPRICE »

Procédé de percolation innovant pour des cafés au goût généreux,
aromatiques et corsés, comme s'ils étaient infusés à la main.

CERTIFICATION ECBC: Ce label de qualité est décerné par le
« European Coffee Brewing Centre ». Il distingue exclusivement les
machines à café qui respectent les standards de qualité les plus
sévères concernant la température d'infusion, la durée d'infusion et
le goût. [KA 5760 | KA 5761]



VIDEO



Produits-phares : **Café & Thé.**

ÉMULSIONNEUR DE LAIT À INDUCTION « SPUMA 700 PLUS »

Pour préparer de la mousse de lait chaude et froide, de la mousse de lait de soja, de noix de cajou ou de lait sans lactose (programmes spéciaux), des shakes protéinés, des chocolats chauds à partir de morceaux de chocolat, des aliments pour bébé, du vin chaud, du lait mousseux pour cappuccino et latte macchiato et bien plus encore. [SM 3587]

Bouton de commande Easy-Select-Switch innovant, avec affichage sur écran OLED.

VIDEO



BOUILLOIRE EAU/THÉ EN VERRE « PROFESSIONAL » AVEC FONCTION AUTO-LIFT

La bouilloire à eau et thé «Professional» ne laisse pas indifférent. Une fois que l'eau a atteint la température idéale, le filtre à thé s'abaisse automatiquement dans l'eau. Une fois le temps d'infusion écoulé, il remonte. Grâce à la minuterie et aux pré-réglages intégrés, vous obtenez votre thé non seulement quand vous le souhaitez, mais aussi exactement comme vous l'aimez. [WK 3422]



Fonction
Auto-Lift

VIDEO



JUSQU'À 80% DE SURFACE UTILE EN PLUS*



VIDEO



* par rapport aux fours à micro-ondes classiques avec plateau tournant (MW 7752)

Produits-phares : **Fours à micro-ondes.**

FOUR À MICRO-ONDES AVEC FOND CÉRAMIQUE 3 EN 1

Une cuisson innovante à deux niveaux : vous voulez réchauffer vos aliments, mais le micro-ondes n'a de la place que pour une seule assiette. Grâce à la grille coulissante, au réflecteur micro-ondes dissimulé dans le fond céramique et à la fonction air ultra chaud dans toute la cavité, vous pouvez cuire ou chauffer sur deux niveaux. Il suffit de faire glisser la grille fournie dans les rails de guidage et de placer les aliments. [MW 7758]



Fond céramique plat et innovant avec réflecteur micro-ondes. Pour une répartition uniforme de la chaleur et une cuisson parfaite des aliments, sans plateau tournant.



Produits-phares : **Fours à micro-ondes.**

FOUR À MICRO-ONDES 4 EN 1 AVEC FONCTION PIZZA EXPRESS ET DOUBLE GRIL

Une pizza parfaitement cuite en 10 minutes*. Grâce à la fonction Pizza Express, les pizzas cuisent jusqu'à 50%* plus vite que dans un four traditionnel. Également croustillante en dessous ! Avec une résistance de voûte et de sol : le deuxième gril sous le plateau tournant permet de préparer non seulement des fonds de pizza croustillants mais aussi des gâteaux parfaitement cuits, etc. [MW 7759]



Le plateau tournant à revêtement anti-adhésif (Ø env. 28 cm) est parfait pour les pizza maison et surgelées.





**PAS DE PRÉCHAUFFAGE,
PAS DE DÉCONGÉLATION.**

VIDEO



A modern kitchen with a brick wall, a black wood-burning stove, a toaster, a coffee maker, and a wooden cutting board.

**QUAND LES COMPAGNONS
DE TOUS LES JOURS
DEVIENNENT DE VRAIS AMIS.**



Produits-phares : **Cuisine.**

CUIT-ŒUFS

Le couronnement d'un petit déjeuner parfait. Parfois, ce sont les petits détails qui permettent de démarrer harmonieusement une journée parfaite. C'est pourquoi nos cuit-œufs rendent chaque petit déjeuner un peu meilleur. [EK 3167]



L'insert de pochage permet également de préparer des œufs pochés ou cuits à la vapeur en un rien de temps.

**Le fait maison
a toujours
meilleur goût.**



YAOURTIÈRE NUMÉRIQUE AVEC PROGRAMMES AUTOMATIQUES

Pour le yaourt nature, à la grecque, à boire, végétalien et sans lactose, le yaourt à la noix de coco et bien plus encore. Avec un succès garanti grâce à cinq programmes automatiques et la température / l'heure réglable. [JG 3521]

VIDEO



Produits-phares : **Cuisine.**

SIMPLE ET MODERNE – MINI HACHOIR SANS FIL.

Disque émulsionneur pour la
préparation de chantilly, blancs en
neige, mousse, etc.

Insert innovant pour
éplucher l'ail.



HACHOIR UNIVERSEL SANS FIL À BATTERIE

Des résultats parfaits sur simple pression d'un bouton : fines herbes, noix ou fromage à pâte dur - le petit hachoir universel très maniable hache pratiquement tout en quelques secondes sur la pression d'une touche. Vous pouvez hacher menu des oignons sans verser une seule larme. *[KM 3866]*



Couteau à 4 lames sur deux niveaux pour un hachage particulièrement régulier. Idéal pour hacher fines herbes, oignons, viande, fromage, amandes / noix, glace, etc.

VIDEO



**BPA
FREE**

Couleur tendance vert : un accroche-regard dans chaque cuisine.

Le coloris inspiré du «British Racing Green» a été choisi après avoir effectué des recherches de tendance et après avoir consulté un panel de consommateur.

VIDEO



LIMITED
EDITION

[KA 9270 | AT 9267 | AT 9266 | WK 9269 | WK 9268 | KM 3896]



Produits-phares : Entretien des sols.



ASPIRATEUR BALAI ET MAIN SANS FIL 2 EN 1

Léger, maniable et extrêmement pratique grâce au principe 2 en 1 : Les aspirateurs balai et main ont actuellement le vent en poupe – rien d'étonnant car passer l'aspirateur sans trébucher sur un cordon d'alimentation est à bien des égards une véritable révolution dans le quotidien. Les nouveaux appareils SEVERIN combinent une flexibilité maximale avec une puissante force d'aspiration. Ils constituent ainsi une véritable alternative, même pour les plus critiques d'entre nous. Avec moins de 2 kg, cette série aligne des véritables poids légers. [HV 7164 | HV 7166 | HV 7168]



Jusqu'à 120 minutes d'aspiration sans interruption grâce à la batterie de remplacement*.

Autonomie extrême de la batterie li-ions de 25,2 V composée de cellules longue durée Samsung.



2in1
CORDLESS

Moteur numérique puissant de 400 W avec une puissance d'aspiration jusqu'à 23 kPa.

10 YEAR
WARRANTY
ON DIGITAL MOTOR



**PUISSANCE
D'ASPIRATION
EXTRÊMEMENT
ÉLEVÉE !**

© VIDEO



Télécommande
comprise



Fonction Boost pour une propreté en profondeur, même sur les tapis.

ASPIRATEUR ROBOT AVEC TÉLÉCOMMANDE

Plus de temps pour profiter de la vie : nettoyage minutieux des tapis et des sols durs grâce à la puissance d'aspiration élevée de 2.200 Pa. Des niveaux d'aspiration variables et différents programmes automatiques viennent à bout sans peine de la saleté et de la poussière dans toute la maison. *[RB 7026]*



Produits-phares : **Entretien des sols.**

**PLUS DE TEMPS
POUR PROFITER
DE LA VIE.**



VIDEO



Produits-phares : **Le froid.**



UNE ATTRACTION POUR CHAQUE CUISINE – DESIGN RÉTRO

Couleur crème toute simple, noir mat distingué, rouge bordeaux très chic, turquoise extravagant ou rouge excentrique - nos combinés réfrigérateur-congélateur au style rétro ne manquent pas d'attirer le regard. L'éclairage intérieur par LED économe en énergie donne une vue d'ensemble idéale. Choisissez la température optimale de conservation de vos aliments avec le thermostat réglable.
[RKG 8927 | RKG 8920 | KS 9955 | RKS 8830]



Combiné réfrigérateur-congélateur rétro
Total NoFrost



Combiné réfrigérateur-congélateur
rétro



Combiné réfrigérateur-congélateur rétro
double porte



Réfrigérateur de table rétro

Penser et agir pour le développement durable.

Nous assumons notre responsabilité.

Crise du climat, transition énergétique, préservation des ressources : le développement durable est un enjeu universel important. C'est maintenant qu'il faut agir, même pour nous en tant qu'entreprise traditionnelle moyenne pensant de manière responsable. Nous tentons de concilier les aspects de l'économie et de l'écologie, c'est-à-dire de poursuivre notre activité en pensant et en agissant dans le sens du développement durable.

Mais la transformation en une entreprise durable ne se fait pas en un jour, il faut parcourir pour cela de nombreuses petites étapes. Nous avons déjà accompli les premières, comme nous vous le montrons ici. Nous communiquons sur nos progrès actuels dans notre blog, l'espace presse et sur les médias sociaux.

Si vous avez des questions sur le thème du développement durable, vous pouvez nous contacter à l'adresse sustainability@severin.com.

Face à la société, les entreprises sont tenues d'agir pour une économie durable. Nous assumons cette responsabilité.

De petites étapes sur le chemin d'un grand objectif :

→ Plus de numérisation

Avec le passage au numérique de tous les services de l'entreprise, nous tentons de réduire autant que possible la charge que représentent les produits imprimés pour l'environnement.

→ Réparer au lieu de jeter

Nos produits sont faciles à réparer. Les pièces abîmées ou usées peuvent être réparées ou remplacées sans aucun problème.

→ Recyclage respectueux de l'environnement

Les cartons d'expédition, le matériel d'emballage et les produits fortement endommagés sont recyclés de manière écologique.

→ Produits plus durables

Quand nous développons de nouveaux produits, des équipes interdisciplinaires et un processus clair garantissent le respect en tous points de nos exigences en matière de développement durable.

→ Préservation des ressources

Au quotidien sur notre lieu de travail, nous essayons de préserver autant que possible les ressources. Nous employons du mobilier de bureau durable et des machines économes en énergie, nous consommons de l'électricité écologique, utilisons des stations de charge gratuites ou passons à un éclairage par LED.

→ La Green Team SEVERIN

Notre task force pour le développement durable a été créée en 2021 comme groupe de projet interne. Son objectif : vérifier et optimiser les processus existants, développer de nouvelles idées et mettre en œuvre en commun des projets de petite envergure.

→ Protection de l'environnement au plan local.

SEVERIN s'engage aussi pour plus de protection de l'environnement dans la région. Comme par exemple un projet local de reforestation dans la forêt d'Arnsberg, tout près de notre site d'implantation.



LE FUTUR EST

MAINTENANT !

Nous sommes prêts pour l'avenir.



DÉVELOPPEMENT DE PRODUIT

Nous développons et concevons nos produits nous-mêmes, car c'est tout simplement notre grande passion depuis plus de 130 ans. Cette passion se reflète dans le design intemporel de nos produits, on la sent dans le choix des matières de grande qualité et on en fait l'expérience à chaque utilisation.



SERVICE APRÈS-VENTE

Nous sommes là pour vous - en ligne ou hors ligne !

Notre portail de service après-vente est à votre disposition en ligne 24/24 h pour recevoir vos questions sur nos produits :

<https://support.severin.com/>

S'il devait encore rester des questions en suspens, notre sympathique service après-vente se penchera volontiers personnellement sur votre demande.



MARKETING



& DESIGN GRAPHIQUE

Notre équipe créative en charge du marketing et du design graphique s'occupe de vos souhaits individuels, des réseaux sociaux jusqu'aux solutions pour votre point de vente.

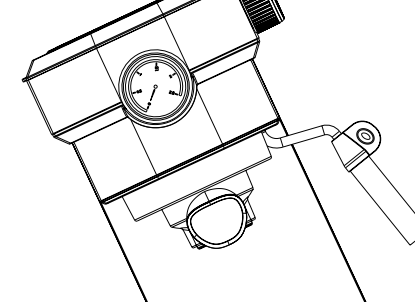
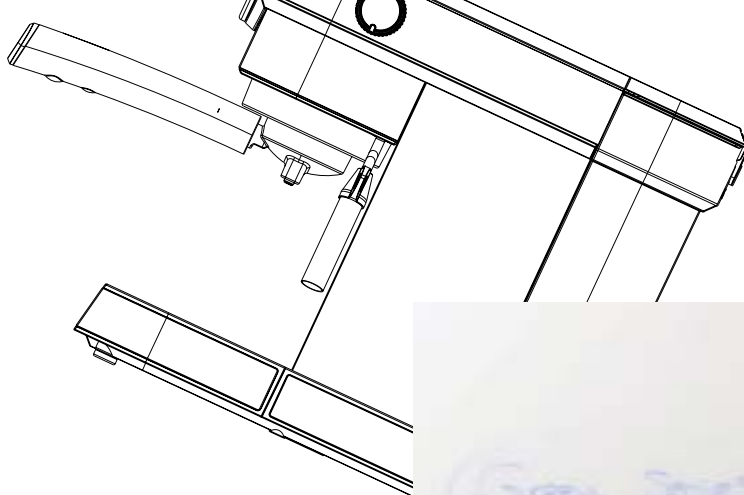

Atelier de
création

SEVERIN. Notre nom engage notre responsabilité.

Nous nous voyons comme une marque allemande de tradition. Le nom SEVERIN engage notre responsabilité et continuera d'être à l'avenir synonyme de qualité de produits, de fiabilité et de force d'innovation. SEVERIN, c'est la simplicité et la confiance, un ami fidèle pour tous ceux qui ont une envie de qualité et de design chez eux. Nous sommes fiers de notre personnel compétent et motivé qui s'engage chaque jour à 100%. Chaque partie de l'entreprise apporte une contribution précieuse à notre succès, depuis l'idée d'un produit jusqu'au conseil professionnel dans le service après-vente, en passant par la mise en œuvre créative de campagnes de marketing.

SEVERIN produit des articles de haute qualité. Pour des amis. Pour la vie. Pour un ménage parfait et pour un quotidien encore plus beau à la maison.



L'ATELIER DE CRÉATION SEVERIN

Notre atelier de création offre un espace pour les idées fraîches et les nouvelles impulsions. C'est ici que l'on construit par exemple les premiers modèles et prototypes appelés à soutenir le processus de développement de produit. Ces modèles concrets permettent d'identifier plus tôt les opportunités d'optimisation qui pourront ensuite être directement mises en pratique.

De Sundern à destination du monde entier.

Présence internationale, logistique ultramoderne.

Nos gammes comptent plus de 350 produits (situation: 1/2022) et nous employons actuellement 650 personnes dans le monde entier. Neuf entreprises de distribution et deux sites de production modernes assurent la présence internationale de la marque SEVERIN.

Nous livrons nos produits de qualité depuis Sundern dans plus de 100 pays. Le point névralgique de notre organisation est notre centre logistique avec son magasin vertical ultramoderne. Il occupe au sol la superficie d'un terrain de football et offre sur 13 étages assez de place pour plus de 36.000 palettes qui sont manutentionnées par six manipulateurs intelligents. Les conteneurs de marchandises qui nous parviennent sont déchargés en un minimum de temps par un convoyeur télescopique semi-automatique et une technique de manutention pilotée par ordinateur. Nous pouvons entrer en stock jusqu'à 1.600 palettes par jour.



SEVERIN livre dans plus de 100 pays du monde.





**LE DYNAMISME À L'ÉTAT PUR -
DU CONTENEUR
AU DROPSHIPPING**

**Des idées fraîches
pour le point de vente.**

SEVO GTS

eBBQ In Bestform – „Made by SEVERIN“

eBBQ

eBBQ

eBBQ



Friends for Life – également sur votre point de vente.

Nous proposons toujours la solution qui correspond exactement à votre présentation de vente. Mettez en scène nos produits dans des modules de grande qualité et faites affluer vos clients. Nous proposons aussi des solutions optimales pour des surfaces réduites, toujours adaptées aux panneaux de rayonnages et aux espaces de votre magasin.

Solutions personnalisées possibles !

Flots et BBQ

Vendeurs muets

Solutions TEGG



Systeme de support pour les contenus et les données.

PAGES D'ACCUEIL

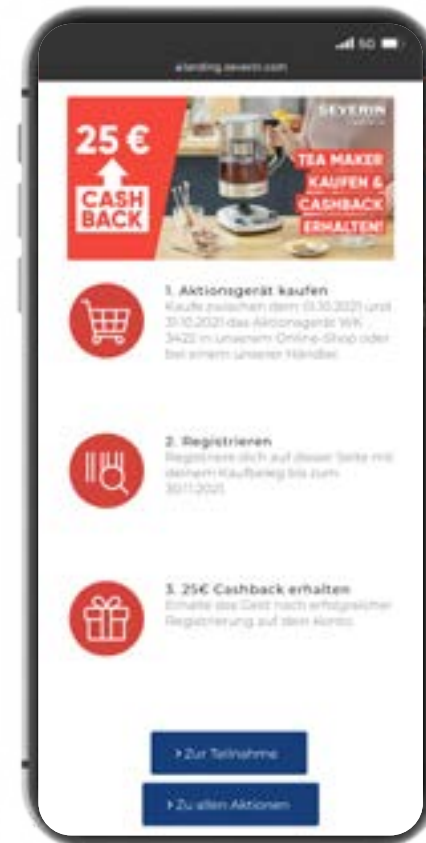
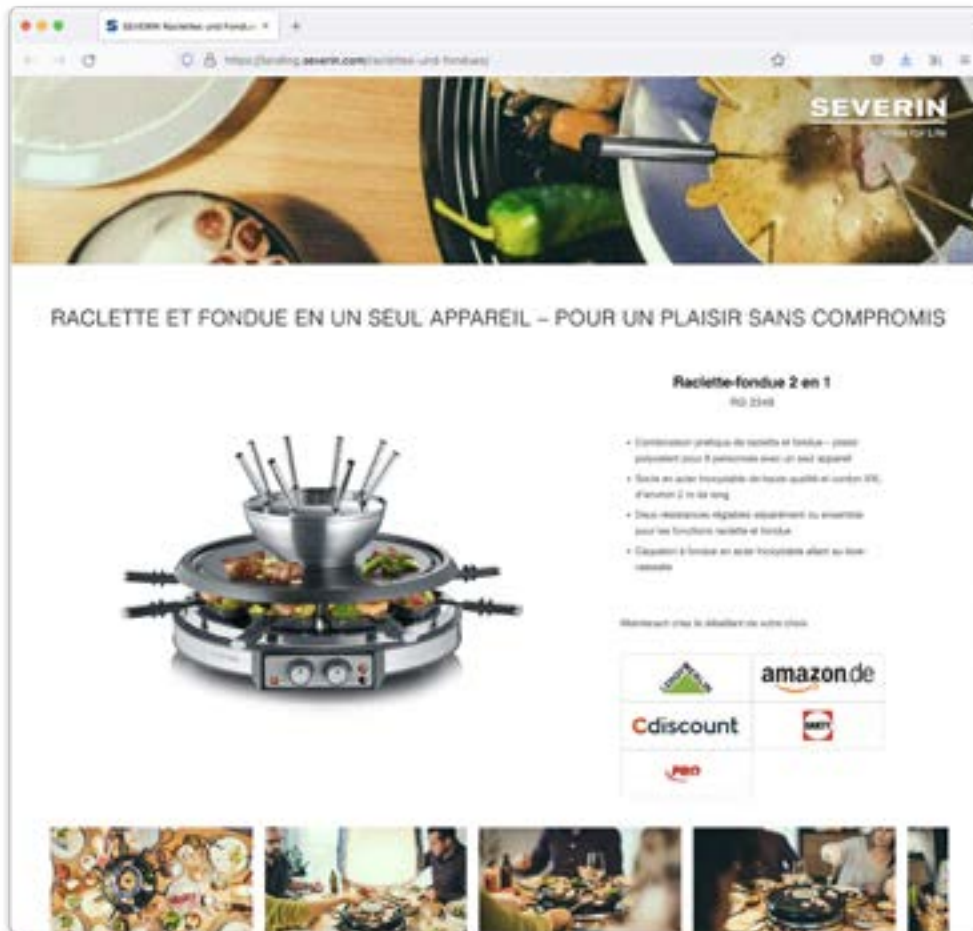

ACTIONS ET CAMPAGNES



CONTENU NUMÉRIQUE SUR LES PRODUITS

Toutes les données en un coup d'œil : le système de Digital Assets Management.

Vous cherchez des photos ou des fiches techniques de nos produits pour votre publicité ? Vous souhaitez présenter une de nos vidéos produits sur votre PDV ? Vous avez besoin de contenus supplémentaires sur l'une de nos catégories-phares ?

Vous trouverez tout cela et bien plus encore dans notre système de Digital Assets Management. Avec l'aide de la fonction de tri et de recherche, vous pourrez trouver rapidement et facilement tous les contenus.

Vous êtes revendeur autorisé, mais vous n'avez pas encore accès à notre système ? Déposez tout simplement votre demande à : content@severin.de

Notre programme pour un sell out optimal :

- **Contenus numériques sur les produits** pour vos boutiques en ligne
- **Pages d'accueil** avec liens vers vos boutiques en ligne
- **Campagnes en ligne**
- **Des nouvelles actions tous les mois**

et plus encore

DIGITAL ASSETS MANAGEMENT (DAM)

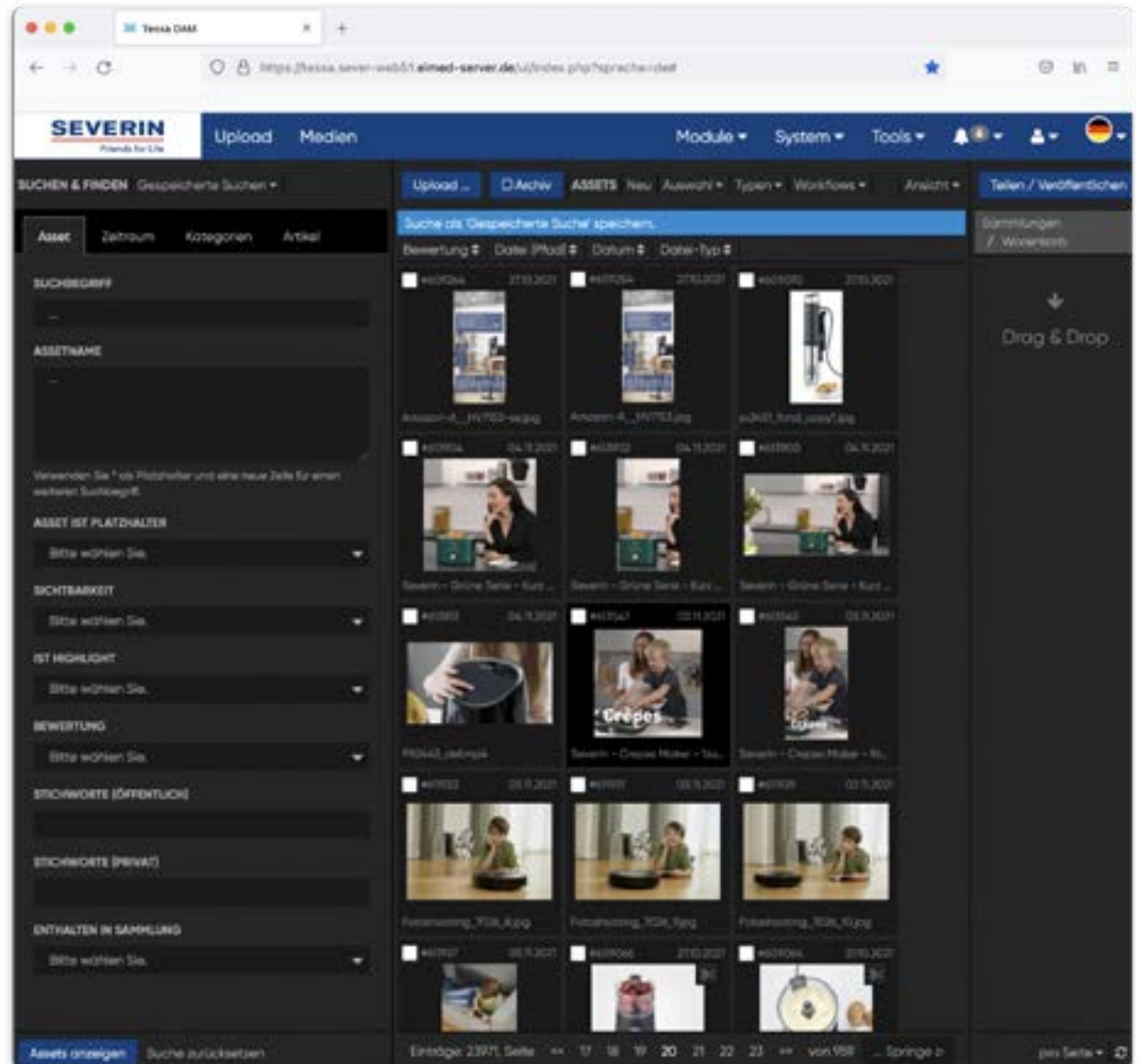

Une communication convaincante à destination des consommateurs.

Plus de portée et de proximité des clients avec SEVERIN.

Profitez de nos campagnes fructueuses et obtenez des leads qualifiés. Nous plaçons le logo de votre entreprise et posons le lien de votre boutique en ligne. Bien entendu, nous intégrons volontiers votre boutique dans notre Shop Finder intégré sur notre site web.

Tirez avantage de la visibilité et de la portée de nos campagnes :

→ Page d'accueil eBBQ

→ Vidéos sur YouTube, TikTok, Facebook et Instagram

→ Bandeaux publicitaires

→ Annonces Google (SEA)

TOTAL 2021* :

→ 30 millions de vues

→ 300.000 clics

→ 75.000 contacts internet

TIKTOK 2021* :

→ 1,4 million de vues

→ 14.000 clics

(étude de cas de TikTok 2021)

*Les données concernent l'Allemagne



CAMPAGNES EN LIGNE eBBQ



Exemple d'action sur la période 15.09 - 15.10.2021

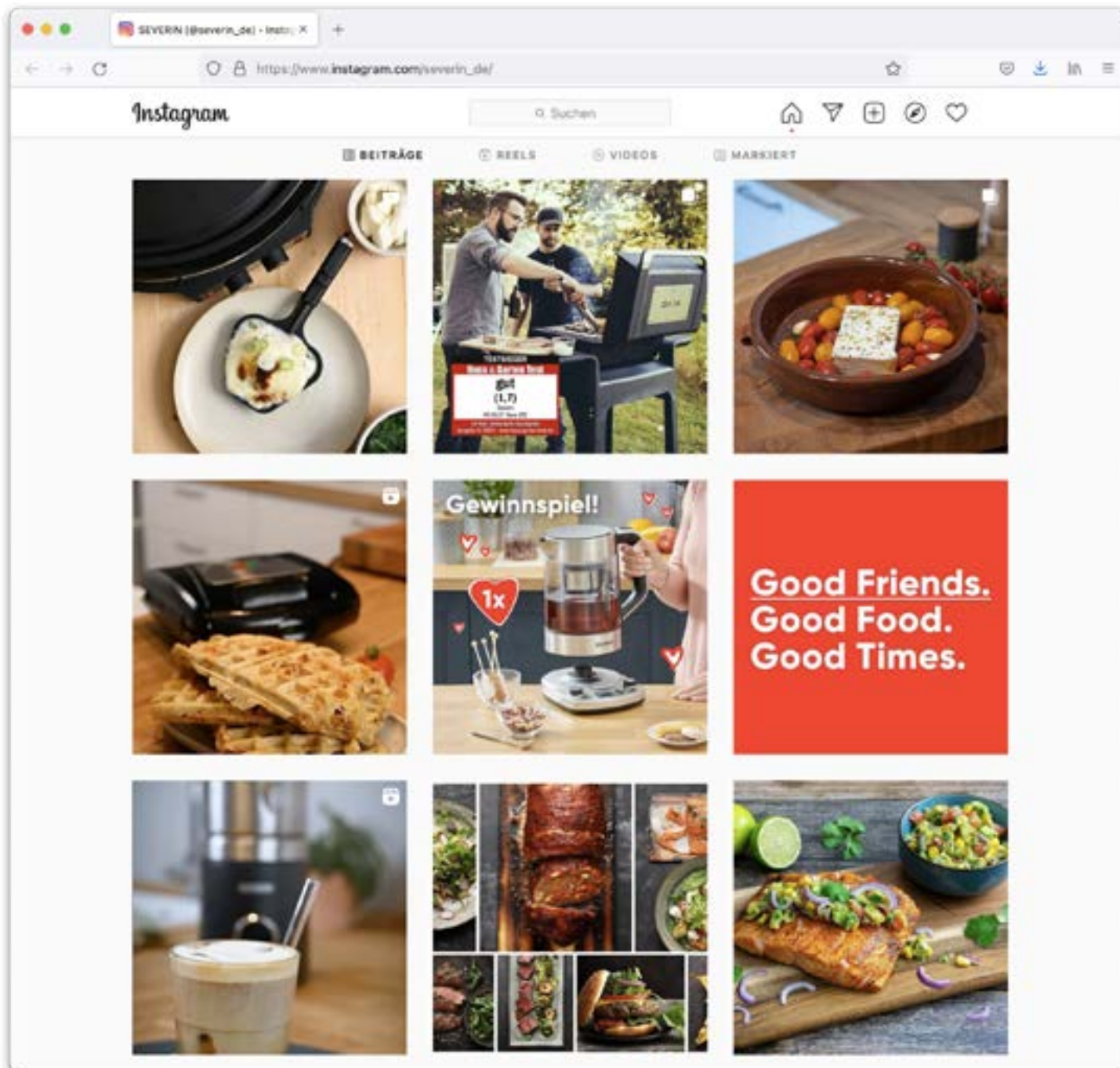

Inspirations, idées de recettes, thèmes actuellement tendance et histoires intéressantes :

Nous vous accompagnons volontiers dans vos voyages passionnants à la découverte du monde SEVERIN dans toute sa diversité.

PLUS DE DÉCOUVERTES

Découvrez nos autres produits et bien plus encore sur notre site Web.
severin.com

a hundred
and thirty
years